



コミュニティ・スクール
上尾市立上尾小学校
第4学年 学年だより
運動会特別号
令和元年9月13日

運動会

今までの練習の成果をご覧ください!!

待ちに待った運動会が迫ってきました。子供たちは、わくわくしていることと思います。厳しい残暑の中、一生懸命練習に励んでいる姿は、とても立派でした。運動会当日は、その成果を十分に発揮し、最後まで全力で取り組むとともに、運動会を楽しんでほしいと願っています。頑張った子供たちの姿をぜひご覧いただき、声援をお願いします。

運動会について、詳細をお知らせします。お子様が困らないよう、よくお読みいただき、ご準備等よろしくお願い致します。

運動会前日までの用意

☆20日(金)運動会準備のため、4年生は4時間授業です。(1時30分頃下校予定)

☆17日(火)体育着・ハチマキ・赤白帽子を持ち帰らせますので、洗濯をして19日(木)までに持たせてください。学校においておきます。

※18～20日の運動会の練習は、白色Tシャツ、ジャージなどで練習します。

運動会当日の用意

☆通学班で、いつも通り午前8時までに私服で登校します。

☆持ち物・・・リュックサック、お弁当、水筒(水、お茶、スポーツドリンクなど)

汗ふきタオル、ハンカチ、ティッシュ、雨がっぱ、レジャーシート、上着

※体育着、赤白帽子、はちまきは、学校に置いてあります。

☆昼食について・・・昼食は、教室で食べます。

運動会予備日とお弁当を持ってくる日について

※延期のときは緊急メールを配信する予定です。

期 日	運動会実施の状況及び振替休業等	
9月22日(日)	実施【弁当】	中止(火曜日の授業で5時間)【弁当】
9月23日(月)	秋分の日	
9月24日(火)	運動会振替休業日	
9月25日(水)	特別日課5時間【給食】	実施【給食】

☆はちまきは、運動会終了後、洗濯をしてアイロンをかけ、番号が見えるように2回折って、9月27(金)までにもたせてください。

☆後日配布する「第147回上尾小学校運動会プログラム」もよくご覧ください。

☆運動会参観ガイド☆

撮影は指定された場所をお願いします。

図はあくまでも目安です。移動していただくこともありますので、よろしくをお願いします。

◎お子様は 組です。

◎児童席は、校舎側から赤・青・黄です。

◎プログラム順に見どころをお知らせします。お子様の位置をご家族で確かめてください。

◎入場は、1年→2年→3年→4年→5年→6年の順です。



プログラム No.4 勝利を目指して駆け抜けろ!! ~80m 走~ (9:50ごろ)

☆女子が先に走ります。

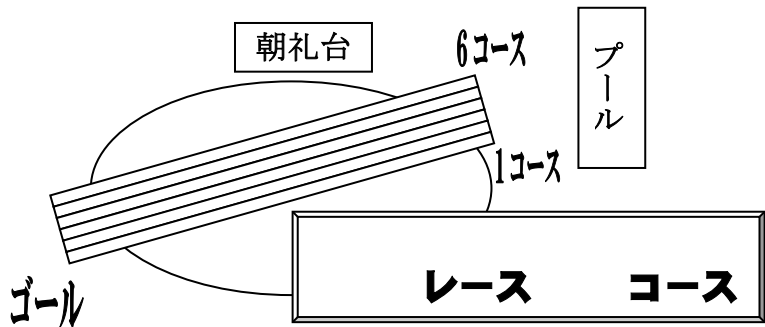

プログラム No.8 進め! 上小ハリケーン (10:30ごろ)

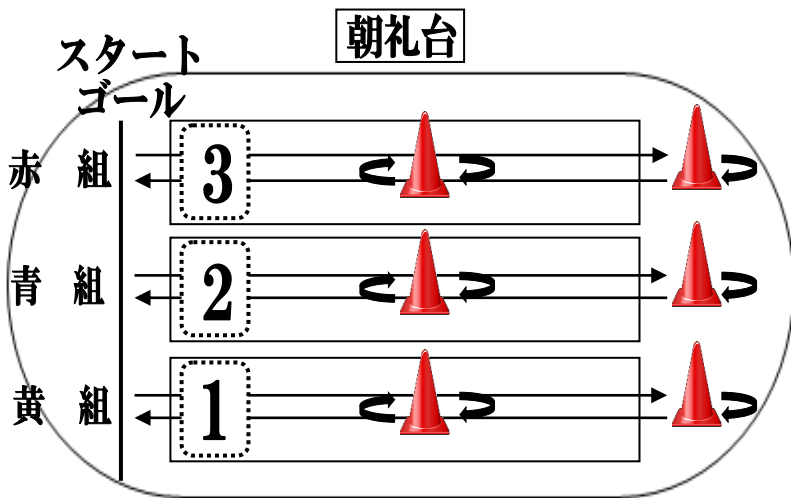

☆それぞれの色で、棒を持って、走ります。1回戦行います。どの色が速いかな?



プログラム No.13 大玉送り (11:20 ごろ)

- ◎大玉を頭の上で送って、ゴールまで運ぶ競技です。
- ◎各色の団結力が、勝負のカギを握ります!

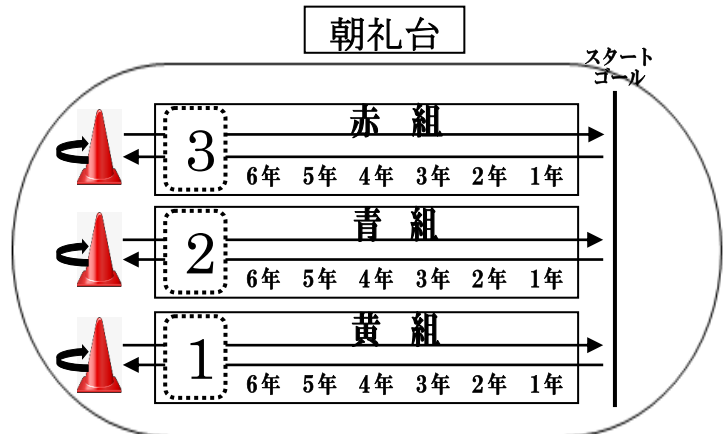
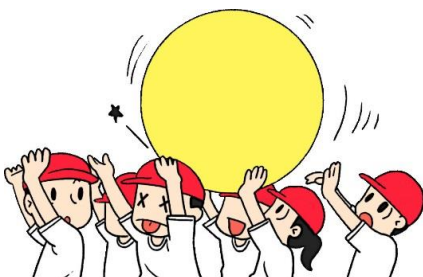

③最初の隊形にもどって、グループごとに踊ります。

朝礼台

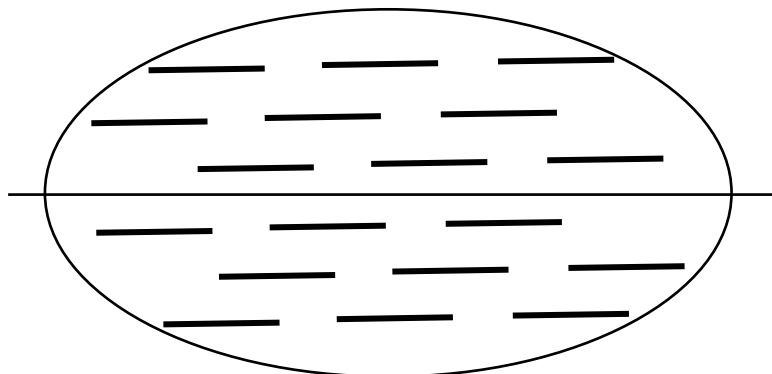

プログラム 22 3色対抗リレー (14:10ごろ)

☆各クラス男女2名ずつの選手が走ります。各色2チームの合計6チームで競います。



朝礼台

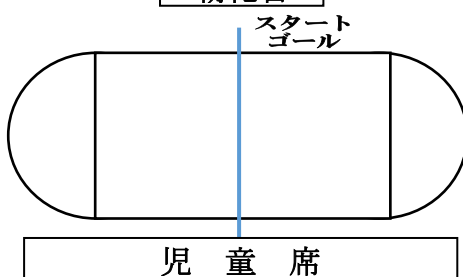

赤 組		青 組		黄 組	
A 赤	B 桃	A 青	B 水色	A 黄	B 橙
		1 年	女 子		
		1 年	男 子		
		2 年	女 子		
		2 年	男 子		
		3 年	女 子		
		3 年	男 子		
		4 年	女 子		
		4 年	男 子		
		5 年	女 子		
		5 年	男 子		
		6 年	女 子		
		6 年	男 子		

◎果たして優勝旗を手にするのは何組でしょうか… 得点発表もお楽しみに♪